

EUROVAC I – PORTABLE INDUSTRIEL



Souffleur régénératif puissant

Idéal pour le ponçage orbital, le meulage, la soudure ou les travaux d'entretien.

Longue durée de vie - Peu d'entretien

Le souffleur à moteur à récupération est équipé d'un moteur à induction T.E.F.C. conçu pour une durée de vie de 20 000 heures, ce qui lui confère une longévité supérieure à celle des moteurs à balais que l'on trouve dans la plupart des appareils portables. Les moteurs à récupération ne nécessitent que peu ou pas d'entretien.

Filtration de qualité supérieure

La filtration cyclonique élimine 99 % de la poussière avant le filtre secondaire. L'appareil fonctionne ainsi de manière bien plus efficace que les modèles qui ne sont pas équipés d'un système de filtration cyclonique. Le 1 % de poussière restant est éliminé par un filtre à cartouche secondaire, qui est nettoyé par un système de nettoyage par jet d'air comprimé.

Filtration HEPA

Il est possible d'intégrer une filtration HEPA en ajoutant un filtre entre la pompe et les cartouches filtrantes. Les filtres HEPA éliminent jusqu'à 99,97 % des particules restantes d'une taille de 0,3 micron ou plus.

Caractéristiques techniques :

Model Number	EIP-P02 - 18148002	EIP-P05 - 18144002	EIP-P10 - 18144002
Puissance	5 HP	10 HP	15 HP
Tension	208,240,46 0, 575	208,240,460, 575	208,240,460, 575
Puissance	3 PH 60 Hz	3 PH 60 Hz	3 PH 60 Hz
Circulation d'air (max.)	212 CFM	340 CFM	668 CFM
Pression (max.)	108" WC	124" WC	108" WC
Niveau sonore @ 10'	78 dB(A)	79 dB(A)	79 dB(A)
Capacité de collecte	20 gallons	20 gallons	30 gallons
Zone de filtrage	42 ft ²	42 ft ²	100 ft ²
Efficacité du filtre	99.93% @ 3 de plusieurs microns ou plus		
HEPA (opt.)	99.97% @ 0.3 microns		

Applications:



Ponçage



Meulage



Soudage



Entretien ménager

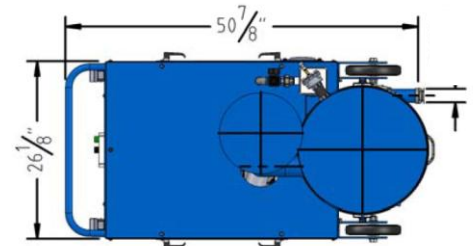
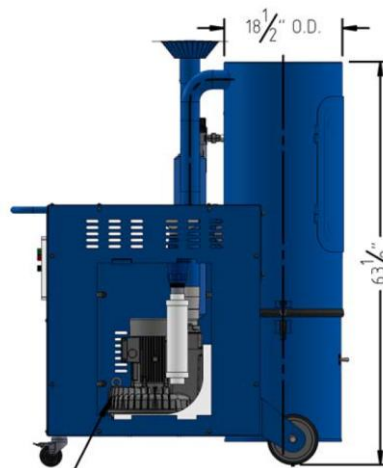

For more information, contact Eurovac:

CANADA and USA
Toll-Free 800-265-3878 / Fax 416-744-8079
info@eurovac.com

44 Milvan Dr., North York, ON M9L 1Z3
5927 Center Rd, Unit 3, Valley City, OH 44039